

## 4 Οδηγίες λειτουργίας / Operating instructions

### Ρύθμιση ύψους πλάτης

Για να ρυθμίσετε το ύψος της πλάτης τραβήξτε την προς τα επάνω και αφήστε την στο σημείο που σας εξυπηρετεί. Κλειδώνει σε πέντε σημεία. Για να την κατεβάσετε στο χαμηλότερο σημείο, τραβήξτε την τέρμα επάνω και πιέστε την χαλαρά προς τα κάτω.

### Backrest height adjustment

To adjust the height of the backrest, pull it up and release it to the position where it is being used. It locks in five positions. To lower it down, pull all the way up and press loosely down.

### Ρύθμιση προσκέφαλου (προαιρετικά)

Ωθήστε το προσκέφαλο προς τα πάνω ή αντίστοιχα πιέστε προς τα κάτω για την επιθυμητή θέση (ρύθμιση 6 θέσεων). Προσαρμόστε το προσκέφαλο στον αυχένα, περιστρέφοντας το προς τα πάνω ή προς τα κάτω.

### Headrest Adjustment (optional)

Push the headrest upwards or downwards on the desired position (stabilized at 6 positions). Attach the headrest to the neck by turning it upwards or downwards.

### Ρύθμιση ύψους της έδρας

Για να ρυθμίσετε το ύψος του καθίσματος αναζητήστε τα πτερύγια του μοχλού (A) κάτω και δεξιά από την έδρα του καθίσματος. Ενώ είστε καθισμένοι πιέστε προς τα εμπρός το πτερύγιο για να χαμηλώσετε το ύψος του καθίσματος. Για να υψώσετε το κάθισμα, ανασηκωθείτε και επαναλάβετε την κίνηση.

### Seat height adjustment

For adjustment of the seat height, find the flaps on the handle (A) underneath the right side of the seat. While seated push the flap onwards to lower the seat height. To raise the seat, get up and repeat the above procedure.

### Ρύθμιση κλίσης της πλάτης

Υπάρχουν έως πέντε διαφορετικές θέσεις ανάκλισης έδρας - πλάτης. Για να επιλέξετε την επιθυμητή κλίση αναζητήστε το στροφέιο (B) κάτω και δεξιά από την έδρα του καθίσματος. Γυρίστε το προς τα εμπρός μία φορά για να ξεκλειδώσει η πλάτη. Ρίξτε το βάρος σας προς τα πίσω, βρείτε τη θέση που σας βολεύει και ξαναγυρίστε το στροφέιο (B) προς τα εμπρός, άλλη μία φορά για να κλειδώσει στη θέση που επιθυμείτε. Έχοντας ξεκλειδώσει την έδρα - πλάτη μπορείτε να αλλάξετε την κλίση με την πίεση του σώματός σας. Η σκληρότητα της ανάκλισης έδρας - πλάτης μπορεί να ρυθμιστεί ανάλογα με το βάρος του χρήστη μέσω του στροφείου (C) που βρίσκεται κάτω από την έδρα.

### Tilt adjustment of the backrest

There are up to five different positions for a seat - back reclination. To choose the desired position, find the crank (B) beneath the seat, at the right side. Turn clockwise once to unlock the backrest. Move your weight backwards; find a convenient position and then turn the crank (B) clockwise, once again, to lock in the desired position. Having unlocked the seat and the back, you can change the position using the pressure of your body. The hardness of the tilt of the seat and back can be adjusted depending on the user's weight through the crank (C) which is located below the seat.

### Ρύθμιση βραχιόνων

Το ύψος των βραχιόνων μπορεί να ρυθμιστεί με το κομβίο (D). Πατώντας το κομβίο (D), κινήστε πάνω - κάτω το βραχίονα. Ελευθερώστε το κομβίο όταν βρείτε το επιθυμητό ύψος. Οι βραχίονες μετακινούνται μέσα - έξω μέσω του στροφείου (E) που υπάρχει στο κάτω μέρος του καθίσματος. Οι επιφάνειες των βραχιόνων μπορούν να κινηθούν προς τα εμπρός και πίσω πιέζοντας τα προς την επιθυμητή κατεύθυνση. Επίσης μπορούν να περιστραφούν δεξιά και αριστερά, με αυτόματο κούμπωμα στην επιθυμητή θέση.

### Adjustment of the armrest

The height of the armrests can be adjusted using the (D) button. Pushing the (D) button and move the armrest up or down. When you find the desired height, release the button. The arms are also moving inwards and outwards using the cork (E) that exists underneath them. The surface of the armrests can be moved forward and backwards by pressing towards the desired direction. The armrest pads can be rotated right and left with automatic locking in the preferred position.

### Υποστήριξη οσφυϊκών σπονδύλων

Στην πίσω πλευρά της πλάτης του καθίσματος βρίσκεται η ενσωματωμένη στήριξη της οσφυϊκής χώρας. Για να ενισχύσετε τη στήριξη των οσφυϊκών σπονδύλων την κινείτε άνω και κάτω με τα δυο σας χέρια μέχρι να φτάσει στο επιθυμητό σημείο.

### Support of the lumbar vertebra

The lumbar support is integrated on the backrest of the seat. To enhance lumbar support, move it up and down with both hands until it reaches the desired point.

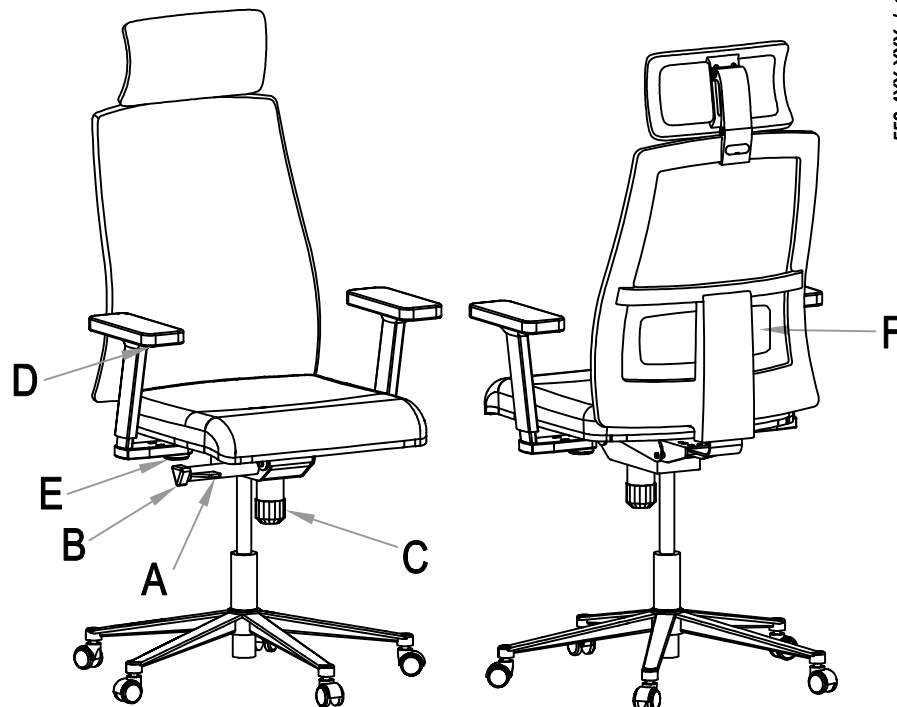

558-4XX-XXX / 11-2019

## ACTION

Κάθισμα διευθυντικό με μηχανισμό Synchro  
Managerial chair with a Synchro mechanism



ΕΡΓΟΣΤΑΣΙΟ: ΒΙ.ΠΕ. ΣΕΡΡΩΝ, Τ.Κ.62121, ΣΕΡΡΕΣ / Τ. 23210 99220 / F. 23210 99270  
PLANT: INDUSTRIAL AREA OF SERRES, 62121, SERRES, GREECE / Τ. +30 23210 99220 / F. +30 23210 99270  
www.dromeas.gr / e-mail:dromeas@dromeas.gr / 801 11 96000 (αστική χρέωση)

Το προϊόν κατασκευάζεται εξ ολοκλήρου στην Ελλάδα / Made in Greece

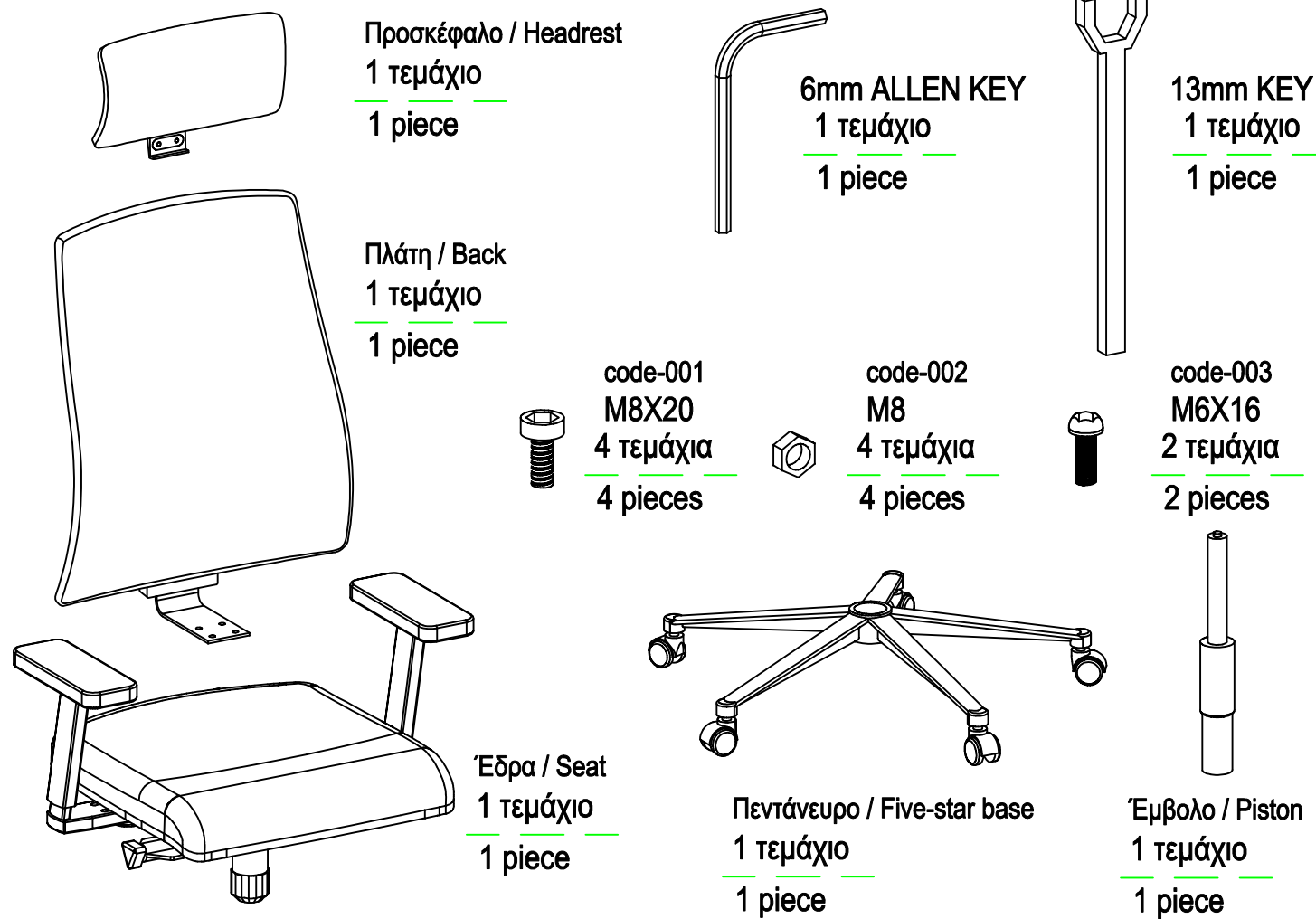

**2** Τοποθέτηση εμβόλου στο πεντάνευρο / Placing the piston on the base

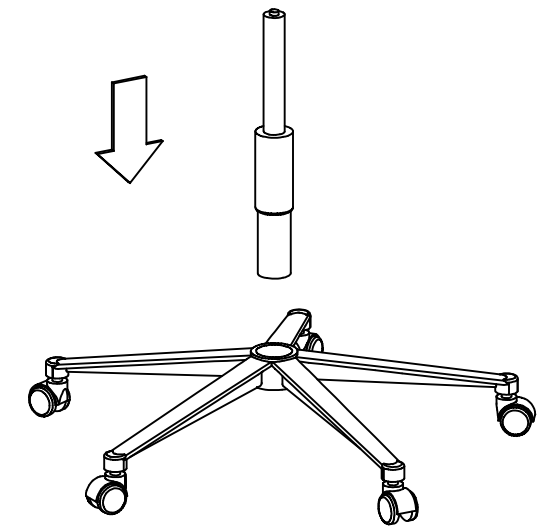

**3** Σύνδεση έδρας με έμβολο / Connecting the seat with the piston

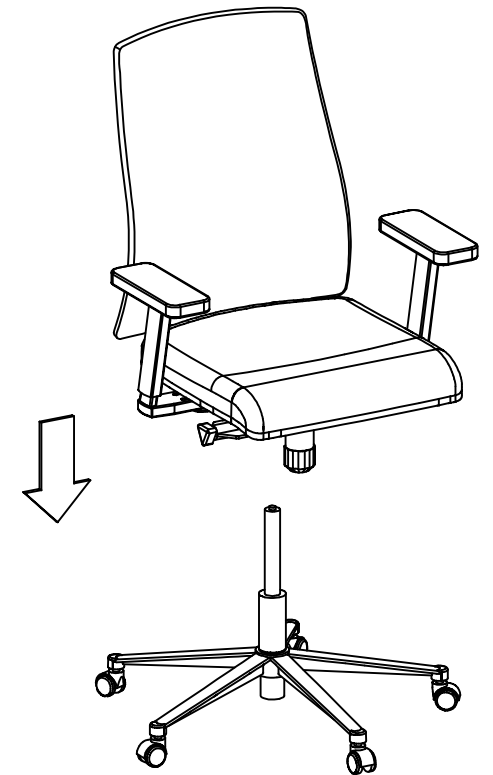

Καθόμαστε με δύναμη για να κουμπώσει ο μηχανισμός  
 Seat with force in order to place the mechanism.

**1** Σύνδεση πλάτης με έδρα / Connecting seat and back

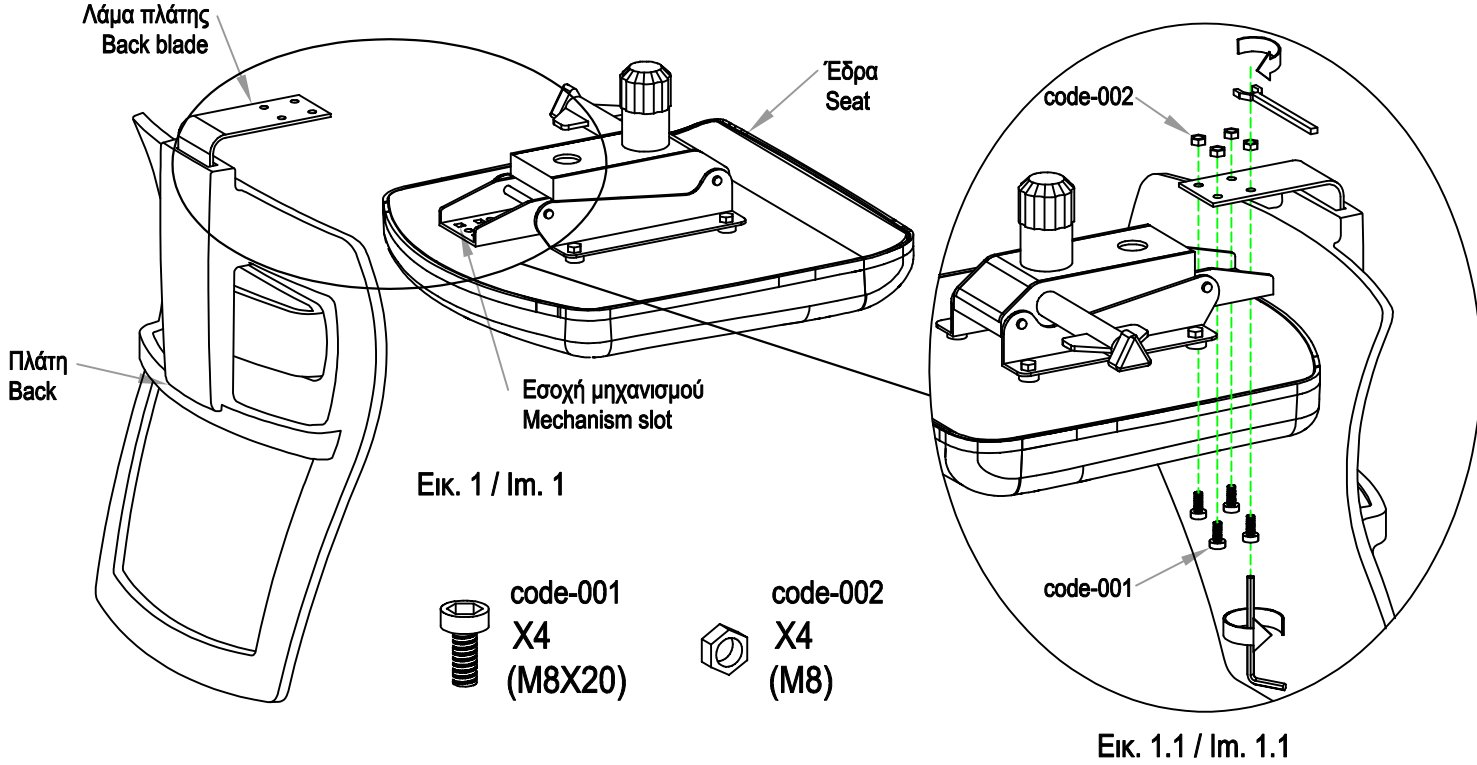

Αρχικά γυρίζουμε την έδρα ανάποδα. Έπειτα τοποθετούμε την λάμα της πλάτης στην εσοχή του μηχανισμού και βιδώνουμε όπως απεικονίζεται στην Εικ. 1.1.  
 First we turn the seat upside-down. Then we insert the back blade in the mechanism slot and screw as seen in the Im. 1.1.

**2** Τοποθέτηση προσκέφαλου / Headrest placement

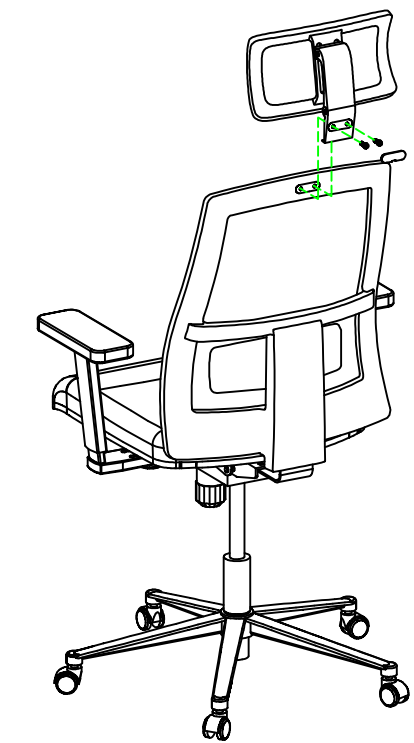

- code-003 X2 (M6X16)**
- Κάλυμμα / Cover**

Αφαιρούμε το κάλυμμα από την πλάτη. Τοποθετούμε το προσκέφαλο και βιδώνουμε με δύο M6X16. Βάζουμε το κάλυμμα για να κρύψουμε τις βίδες.  
 We remove the cover from the back. We place the headrest and we screw it with two screws M6X16. We put the cover to hide the screws.